



# Atego.

Jakeluliikenne. 6,5–16 tonnia.

**Mercedes-Benz**  
Trucks you can trust



Sisältö.

## Atego.

4-5

## Mukavuus

6-15

Ohjaamo, varusteet

6-11

Moottorit, vaihteisto, vaihteensiirto

12-13

Ajomukavuus, päällirakenteiden asennettavuus

14-15

## Tehokkuus

16-31

RoadEfficiency

16-17

Alhainen polttonesteen kulutus

18-21

Alhaiset kokonaiskustannukset

22-25

Erinomainen turvallisuus

26-27

Hyvä auton käyttöaste

28-31

## Luotettavuus

32-37

## Aidot tarvikevarusteet

38-39

## Tekniset tiedot

40-43

Ohjaamomallit

40-41

Tyypiyhteenveto

42

Moottoreiden tehotiedot

43

## RoadStars

44-45



# Pärjää kaikissa tilanteissa. Mercedes-Benz jakeluliikenteessä.

Ategon kanssa olet varustautunut erinomaisesti kevyen jakeluliikenteen tarpeisiin. Sen tehokkuuden ja luotettavuuden ansiosta. Ja koska sen monipuolisuus tarjoaa käyttötarkoituksen mukaan optimoidun konfiguraation käytännössä kaikkiin tilanteisiin ja kaikille aloille.

**Monipuolisuus.** Atego on erityisen monipuolinen kuorma-auto, jonka lukuisat eri käyttötarkoituksiin suunnitellut varusteet takaavat, että työskentely jakeluliikenteessä sujuu helposti ja vaivattomasti.

Ategon voi muokata helposti omaan käyttötarkoitukseen sopivaksi, sillä siihen on saatavissa neljä ohjaamoversiota ja kolme erilaista kojetauluversiota. Kaikissa ohjaamoissa on viimeistelty ergonomia, ja ne ovat erittäin mukavia. Sen lisäksi niissä on lukuisia eri käyttötarkoituksiin suunniteltuja varusteita, mikä helpottaa käsittelyä ja tekee työskentelystä tehokkaampaa.

Myös Ategon voimansiirtomahdollisuudet ovat moninaisia: esimerkiksi kulutusta pienentävät ja silti voimakkaat 4- ja 6-sylinteriset rivimoottorit ja lisävarusteena saatava Mercedes PowerShift 3. Lisäksi valikoimassa on useita vaihteisto- ja akseliyhdistelmiä. Yhdistelmät takaavat varman ja ylivoimaisen

ajokäyttäytymisen, jonka avulla kuljettaja selvittää vaikeatkin ajotilanteet ja auton siirtelyn varmasti.

Koska jakeluliikenteessä tehtävää työtä koskevat vaatimukset ovat hyvin erilaisia, Atego täyttää kaikki toiveet myös päällirakenteiden asennettavuuden osalta. Sitä parantavat mm. auton sähkö-/elektroniikkakonsepti ja erilaiset tehtaalta saatavat asennettavuusratkaisut.

Pähkinänkuoressa: Atego soveltuu monipuolisuutensa ansiosta erinomaisesti päivittäiseen käyttöön kevyessä jakeluliikenteessä. Nyt ja tulevaisuudessa.

<sup>1)</sup> Saatavuus riippuu painoluokasta ja moottorista.



**Matala autoon nousu.** Yksi tai kaksi askelmaa<sup>1)</sup>, pitkälle avautuvat ovet ja kahvat molemmilla puolilla tekevät autoon nousemisesta helppoa, turvallista ja miellyttävää.

# Älä jätä mitään sattuman varaan. Ategon ohjaamot.

Ensisilmäyksellä ja tarkemmin tarkasteltaessa Ategon neljä ohjaamomallia näyttävät, millainen kevyessä jakeluliikenteessä toimivan auton tulee olla. Kolme ohjaamomallia, tarkasti suunniteltu ergonomia, erinomainen ajo- ja työskentelymukavuus sekä useita käytännöllisiä yksityiskohtia.

**L-ohjaamo ClassicSpace.** Lukuisten säilytystilojen ja miellyttävän lepotason ansiosta valinnaisesti saatavilla oleva ohjaamo (moottoritunneli 320 mm) on miellyttävä ja siinä on paljon liikkumavapautta myös pitkillä matkoilla. Koska tilaa on paljon, työskentely on helpompaa ja lepojaksion viettäminen alavuoteella on miellyttävää. Tavarat on helppo pitää järjestyksessä lukuisten säilytystilojen avulla.

**S-ohjaamo ClassicSpace, pidennetty.** Ulkomitoiltaan kompakti ohjaamo 320 mm:n moottoritunnelilla on miellyttävä työskentelypaikka, josta on hyvä näkyvyys. 180 mm taaksepäin siirretty takaseinä antaa ohjaamoon lisää tilaa.

**S-ohjaamo ClassicSpace.** Kokonsa puolesta S-ohjaamo ClassicSpace, 320 mm moottoritunnelilla, on miellyttävä työskentelypaikka, josta on hyvä näkyvyys ja mahdollistaa pidemmän päällysrakenteen.



**L-ohjaamo BigSpace.** Lisävarusteena saatavilla olevan ohjaamon seisomakorkeus<sup>1)</sup> on 1 910 mm (moottoritunneli 320 mm), joten ohjaamo on miellyttävä ja siinä on paljon liikkumavapautta myös pitkillä matkoilla.

**Kojetauluversiot.** Erinomainen käyttötarkoituksenmukaisuus – sitä varten uuteen Ategoon on saatavissa myös erilaisia kojetauluversioita. Kaikki kolme vakuuttavat käyttölaitteiden ergonomisen sijainnin ja käytännöllisten säilytystilojen ansiosta.

**Standard-kojetaulu.** Kuljettajan ulottuvilla olevasta mukitelineestä pistorasiaan: Standard-kojetaulu<sup>2)</sup> tekee jakeliikenteen kuljettajan työstä helpompaa ja miellyttävämpää.

**Mukavuuskojelauta.** Haluttaessa saatavilla olevassa mukavuuskojelaudassa on säilytyslokerot kojelaudan alapuolella, ja niin säilytystilaa on vielä entistäkin enemmän. Tällöin kaikki tavarat ovat paikoillaan myös pidemmällä matkoilla.

**Mukavuus yksityiskohtaisesti.** Ategoossa on lukuisia käytännöllisiä ja mukavuutta lisääviä toimintoja. Niitä ovat esimerkiksi mukavuuspainotteinen vilkkujen näppäystoiminto, seisontajarrun ja valojen varoitusääni, vakionopeussäätimen käyttö monitoimiohjauspyörän näppäimillä sekä saattovalot. Lyhyesti: useita tekijöitä, jotka helpottavat arkipäivän työtä.



**Klassinen kojetaulu.** Tämä kojetauluversio runsaine säilytystiloineen sopii erinomaisesti jakeliikenteeseen. Kaikki on sijoitettu ergonomisesti kuljettajan käden ulottuville. Pehmeät pinnat antavat laadukkaan vaikutelman.

<sup>1)</sup> Seisomakorkeus istuinten edessä.

<sup>2)</sup> Vakiovaruste keski-istuimen yhteydessä.

**Atego työpaikkana.** Rento ja keskittynyt työskentely – Ategon työpiste vakuuttaa heti ensi silmäyksellä. Siinä on miellyttävät istuimet, monitoimiohjauspyörä, käyttöjärjestelmä, johon on integroitu ajoonlähtötarkastus, sekä ergonomisesti sijoitetut säilytyslokerot ja hallintalaitteet.

**10,4 cm:n mittaristo.** Ajotietokoneessa on useita toimintoja ja näyttöjä, ja se näyttää kaikki tärkeät tiedot nopeasti, kattavasti ja havainnollisesti.



**Monitoimiohjauspyörä.** Käytönäppäimillä, joita on kahdeksan sekä oikealla että vasemmalla puolella, voi käyttää useita toimintoja. Käytönäppäimillä voi esimerkiksi vastata puheluihin ja muuttaa radioasetuksia.

**Mercedes PowerShift 3.** Tuntuva dynamiikka, helppo käsittely ja alhainen kulutus: Kytkenäutomaatti huolehtii tarkasta vaihteenvalinnasta, lyhyistä kytkeytymisajoista, erinomaisesta ajomukavuudesta ja optimaalisesta taloudellisuudesta.

**Paineilmaehostettu käsivalintainen vaihteisto.** Paineilmaehostettu käsivalintainen vaihteisto on erittäin ergonominen ja siinä on erinomainen vaihtamistarkkuus ja alhaiset kytkenävoimat. Halutessa on lisävarusteena saatavana myös vaihdeautomaatti.



**12,7 cm:n mittaristo ja videotoiminto<sup>1)</sup>.** Tässä mittaristossa on valmius peruutuskameran<sup>2)</sup> käyttöä varten erinomaisen mukavuuden ja entistäkin paremman turvallisuuden aikaansaamiseksi. Peruutuskamera näyttää auton takana olevan alueen.

**Asennusvalmius multimediakäytölle.** Matkapuhelinten, MP3-soitinten tai tavallisten navigointijärjestelmien helppoon integrointiin on haluttaessa saatavilla yleiskäyttöinen asennusvalmius. Puheopastus tapahtuu ajoneuvon kaiutinten kautta.



**Radiot.** Ategon saa viihdykkeeksi CD-radion<sup>3)</sup>, CD-radion, jossa on Bluetooth<sup>®</sup>-liitäntä, tai CD-radion Bluetooth<sup>®</sup> Comfort. Kaikissa radiomalleissa on USB- ja Aux-in-liitäntä.





**Jousitettu mukavuusistuin.** Lisävarusteena saatavilla olevaa ilmajousitettua istuinta voi säätää yksilöllisesti, minkä ansiosta se tarjoaa erinomaisen ergonomian ja mukavuuden. Lisäksi mukavuutta parantaa istuimeen integroitu istuinlämmitys.

**Istuimet.** Kaikki istuimet vakuuttavat erinomaisella istuinmukavuudellaan. Katkaisimet on sijoitettu paikoille, joilla niitä on helppoa ja luonnollista käyttää. Istuinosaat ovat erityisen leveitä, ja istuimien säätöalue on suuri: jopa 200 mm pituussuunnassa ja jopa 100 mm korkeussuunnassa.

**Kuljettajan jousitettu istuin.** Ilmajousitettu istuin on äärimmäisen mukava, siinä on useita säätömahdollisuuksia ja sen päällinen on valmistettu sileäpintaisesta kankaasta.

**Ilmastoitu jousitettu istuin.** Valinnaisesti saatavana oleva ilmajousitettu ilmastoitu kuljettajan istuin tekee istumisesta miellyttävää ja erittäin mukavaa. Mukavuutta parantavat myös yhdysrakenteiset kyynärnojat ja istuinlämmitys.

**Lämmitys- ja tuuletuslaite.** Ategossa on suorituskykyinen, ilmaohjattu lämmitys- ja tuuletusjärjestelmä, joka vakuuttaa mm. nopealla reagoitiherkkydellään. Valinnaisesti on saatavilla ilmalisälämmitys.

<sup>1)</sup> Lisävaruste.

<sup>2)</sup> Peruutuskamera on saatavissa Mercedes-Benz-tarvikevarusteiden valikoimasta.

<sup>3)</sup> Vakiona L-ohjaamossa.

**Säilytystilat ja säilytyslokerot.** Säilytyslokerovaihtoehdot täyttävät vaativimmatkin edellytykset. Niiden avulla on helppo pitää tavarat järjestyksessä ja ne parantavat ohjaamon yleisilmettä ja tehokkuutta. Kaikki säilytystilat on suunniteltu niissä säilytettäviä esineitä varten, olipa kyseessä kojelaudan suuri säilytystila tai kojelaudassa, moottoritunnelin päällä ja oviverhouksessa olevat säilytyslokerot. Moottoritunnelin säilytystila on haluttaessa saatavilla matalana versiona kahdella mukipidikkeellä ja tuhkakupin kiinnityspaikalla varustettuna tai korkeana versiona, jossa on tilaa päivittäin käytettäville tavaroille ja kylmälaatikolle, jossa voi säilyttää juomia ja elintarvikkeita erillään toisistaan. Ohjaamoon valinnaisesti saatavilla oleva takaseinän säilytysverkko laajentaa säilytystilavalkoimaa vielä lisää.

**L-ohjaamon ClassicSpace säilytyslokerot.** ClassicSpace L-ohjaamosta löytyy säilytystilaa paitsi kojetaulusta, ovista ja moottoritunnelin päältä, myös esimerkiksi tuulilasin yläpuolella ja lepotason alla sijaitsevista säilytyslokeroista.

**Säilytystila tuulilasin yläpuolella, kaksi lokeroa.** Molemmat lokerot ovat tuulilasin yläpuolella ja niihin ylettyä helposti sekä kuljettajan että apukuljettajan istuimelta käsin. Lisävarusteena saatavilla olevan Fleetboardin yhteydessä kuljettajanpuoleinen lokero ei ole käytettävissä.



**BigSpace-ohjaamon säilytyslokerot.** L-ohjaamon BigSpace kolme tuulilasin yläpuolelle sijoitettua kookasta säilytyslokeroa tarjoavat runsaasti säilytystilaa. Yhdessä lokerossa on kansi. Pienempi, avonainen säilytystila lokeroiden alapuolella täydentää säilytystilarajontaa ja auttaa pitämään tavarat järjestyksessä.

**Lepo- ja nukkumismukavuus.** Ohjaamosta riippuen Atego on saatavilla erilaisilla mukavilla vuoteilla varustettuna. Kaikissa L-ohjaamoissa olevan vakiovarusteisen alemman vuoteen lisäksi L-ohjaamoon BigSpace on haluttaessa saatavilla myös ylempi mukavuusvuode, joka on 685 mm leveä, 1 865 mm pitkä ja jossa on korkealaatuinen 7-vyöhykkeinen kylmävaah-  
tomuovipatja. Pidentetyssä S-ohjaamossa alempi 610 mm leveä ja haluttaessa saatavilla oleva vuode takaa hyvän lepo- ja nukkumismukavuuden. Ja valinnaisesti saatavilla oleva istuin-/lepotasoyhdistelmä tarjoaa joko makuupaikan tai istuin-  
paikat jopa neljälle henkilölle.

**Patjat.** Seitsenvyöhykkeinen laadukas kylmävaahtopatja takaa rentouttavan unen. Tämä yksiosainen, 110 mm paksu patja, jossa on jousitusjärjestelmä, tukee kehon osia yksilöllisesti ja huolehtii samalla tehokkaasta tuuletuksesta.



**Alempi vuode, L-ohjaamo.** L-ohjaamojen optimaalisesta lepo- ja nukkumismukavuudesta huolehtii 680 mm leveä ja 2095 mm pitkä alavuode.

---

## Edut pähkinäkuoressa.

---

- Neljä ohjaamo ja kolme kojetauluversiota käyttötarkoituksen mukaan
  - Ergonominen työpiste ja helppolukuinen mittaristo ja monitoimiohjauspyörä
  - Manuaalinen vaihteisto tai lisävarusteena Mercedes PowerShift 3 -kytkentäautomatiikka
  - Kattava valikoima leveitä ja miellyttäviä istuimia, joissa on paljon säätömahdollisuuksia
  - Ilmaohjattu lämmitys- ja tuuletusjärjestelmä, haluttaessa ilmastointilaitte ja ilmalisälämmitys
  - Kattava säilytystilakonsepti
  - Haluttaessa saatavilla olevat erilaiset radiot ja multimedialiitäntä
  - Mukavat vuoteet L-ohjaamoissa ClassicSpace ja BigSpace
-

# Voiman ja tehokkuuden mainio yhdistelmä.

Tehokkaat, mutta säästeliäävät neli- ja kuusisylinteriset moottorit sekä Mercedes PowerShift 3 -vaihdeautomatiikka helpottavat ajoa vaativissakin olosuhteissa.

**Moottori- ja pakokaasuteknologia.** Voimakas, luotettava, taloudellinen – Ategon Euro VI -moottorit kuluttavat vähän, reagoivat nopeasti, ovat tehokkaita ja käyvät tasaisesti. 4-sylinteristen rivimoottoreiden teho on jopa **170 kW** (231 hv) ja maksimaalinen vääntömomentti jopa 900 Nm. 6-sylinteristen rivimoottoreiden teho on jopa **220 kW** (299 hv) ja maksimaalinen vääntömomentti jopa 1 200 Nm.

**Moottorijarru.** 9,5 tonnin sallitusta kokonaispainosta lähtien vakiovarusteinen, kolmivaiheisesti kytkettävä jarrujärjestelmä, jonka jarrutusteho on jopa **235 kW**, vähentää käyttäjarrunkulumista ja parantaa samalla turvallisuutta sekä auton hallittavuutta.

**Suurtehomoottorijarru.** Turvallisuutta parantaa vielä entisestään lisävarusteinen kolmiportainen, kulumaton kestojarru, jonka jarrutusteho on moottorimallista riippuen jopa **300 kW**.

**Vaihteistoversiot.** Atego on helppo mukauttaa käyttötarkoitukseen sopivaksi 6-, 8- tai 9-portaisen vaihteiston avulla. Lisäksi siihen täydellisesti sovitettujen perävälitysten ansiosta ajaminen on taloudellista.

**Mercedes PowerShift 3.** Tuntuva dynamiikka, helppo käsittely ja alhainen kulutus: Kytkeä automatiikka huolehtii tarkasta vaihteenvalinnasta, lyhyistä kytketymsajoista, erinomaisesta ajomukavuudesta ja optimaalisesta taloudellisuudesta.

**Vaihtamisohjelma economy.** Vaihtamisohjelman voi itse valita ja kytkeä päälle. Se tukee erityisen taloudellista ajotapaa.

**Vaihtamisohjelma power.** Se sisältää ajotilat power, Standard ja manuaalinen. Ajotila power on tarkoitettu maantieajoon ja se tukee tarvittaessa tehoja vaativaa ajamista. Olipa kyse raskaan kuorman kuljettamisesta tai jakeluliikenteestä, ajotilat varmistavat erinomaisen tuloksen liikkeellelähdössä, dynaamisuuden raskaassa liikkeellelähdössä ja vaihtamisdynamiikan kaikissa vastaan tulevilla tilanteilla.

**Lisätoiminnot.** Mercedes PowerShift 3 -vaihteiston lisätoiminnot, kuten vaihtaminen 1. vaihteelta suoraan peruutusvaihteelle sekä myös nopea peruutusvaihte<sup>1)</sup>, helpottavat auton siirtelyä. Liikkeellelähtö on erityisen miellyttävää ryömintätoiminnon ansiosta.

Vaihtamisohjelma		power		
	economy			
Ajotila	<b>economy</b>	<b>standard</b>	<b>manuaalinen</b>	<b>power</b>
	Kickdown ei mahdollinen	Kickdown mahdollinen	Kickdown ei mahdollinen	Kickdown mahdollinen
	EcoRoll ei poiskytkettävissä	EcoRoll poiskytkettävissä	EcoRoll poiskytkettävissä	EcoRoll deaktivoitu
	$V_{\max}^{2)}$ 85 km/h	$V_{\max}$ 89,8 km/h	$V_{\max}$ 89,8 km/h	$V_{\max}$ 89,8 km/h

## Edut pähkinäkuoressa.

- Säästeliäät, luotettavat neli- ja kuusisylinteriset rivi-moottorit, joiden vääntömomentti on suuri alhaisilla kierrosluvuilla
- Kaksi iskutilavuusluokkaa, seitsemän teholuokkaa välillä **115 kW (156 hv)–220 kW (299 hv)**
- Tehokas moottorijarru, haluttaessa High Performance Engine Brake
- Erilaisia 6-, 8- ja 9-portaisia vaihteistoja käyttötarkoitukseen optimoituja voimansiirtokonfiguraatioita varten
- Vaihdeautomaatiikka Mercedes PowerShift 3, jossa on vaihtamisohjelma economy tai power

**Ategon vaihtamisohjelmat.** Ategon saa vaihtamisohjelmat economy ja power, joista voi valita yhden auton ostohetkellä. Ajotilat parantavat ajomukavuutta ja tehokkuutta.

<sup>1)</sup> Kaksi peruutusvaihdetta 8-vaihteisessa vaihteistossa.

<sup>2)</sup>  $V_{\max}$  89,8 km/h mahdollinen kaasupolkimen avulla.

# Voima siirtyy suoraan sinne, missä sitä tarvitaan: tien pintaan.

Ategolta voit odottaa paljon. Esimerkiksi tehokasta työskentelyä sekä erinomaista ajokäyttäytymistä ja päällirakenneystävällisyyttä. Käytännössä kaikkea, mitä tarvitset ja mistä et halua luopua ensimmäisen ajon jälkeen.

**Ajomukavuus.** Atego saa aikaan erinomaisen ja varman ajotunteen. Sen perustan muodostavat ajovakauden hallinta, ohjaamon kiinnitys, ohjaus sekä taka-akselin tuenta ja jousitus, jotka toimivat saumattomasti yhteen.

**Jousitusvaihtoehdot.** Ategosssa on painoltaan optimoitu yksi- tai monilehtinen paraabelijousi. Ajomukavuuden parantamiseksi Atego on saatavilla myös teräs- ja ilmajousituksella. Ategon voi varustaa 12 tonnista alkaen myös täysilmajousituksella.

**Vahvistettu ohjaamon takakiinnitys.** Valinnaisesti saatavilla oleva, vahvistetuilla takimmaisilla kierrejousilla varustettu ohjaamon kiinnitys parantaa teräs-jousitettujen ohjaamojen jousitusmukavuutta, kun ohjaamossa on esimerkiksi istuin-/vuodeyhdistelmä.

**Taka-akselin tuenta.** Ylivoimaisen ajokäyttäytymisen takaamiseksi ilmajousitetussa Ategosssa 10,5 t:iin ja matalarunkoisessa mallissa 12 t:iin asti sekä teräs-jousitetussa Ategosssa on varusteena taka-akselin tuenta<sup>1)</sup>, joka vähentää aliohjautumista kallistumisen aikana.



**Ohjaa tarkasti.** Ategon herkän ohjauksen ansiosta auton siirtely on helppoa ja tarkkaa. Suurilla nopeuksilla ajettaessa ohjausgeometria tekee suoraanajosta vakaata, helpottaa kaistalla pysymistä ja vähentää vastaohjaustarvetta.

**Kallistuksenvakain, taka-akseli.** Kestävä kallistuksenvakain vähentää auton kallisteluliikkeitä ja parantaa siten turvallisuutta ja ajomukavuutta. Se sijaitsee taka-akselilla rungon alla.

**Ilmajousitettu etuakseli.** Ategoon alkaen 12 tonnista haluttaessa saatava ilmajousitettu etuakseli parantaa ajomukavuutta, sillä korin korkeustasoa tasataan automaattisesti kuormituksen ollessa epätasainen. Korkeus sovitetaan rampin korkeuteen myös autoa kuormattaessa.

**Päällirakenteiden asennettavuus.** Päällirakenteiden asennettavuutta parantaa esimerkiksi parametritettävä erikoismoduuli, joka helpottaa liitäntöjen tekemistä sekä päällirakenteiden integrointia ja käyttöä. Lisäksi lukuisat



**Parametritettävä erikoismoduuli.** Haluttaessa saatavilla oleva parametritettävä erikoismoduuli (PSM) mahdollistaa tiedon optimaalisen työstämisen ja kitkattoman tiedonvaihdon auton ja päällirakenteen välillä.

toimenpiteet vaikuttavat siihen, että saat Ategon käyttöösi mahdollisimman nopeasti, esimerkiksi osien optimoitu sijainti rungossa ja useat tehtaalla asennettavat valmiusvarusteet.

---

## Edut pähkinäkuoressa.

---

- Erinomainen ajomukavuus ja päällirakenneystävällisyys
- Ajovakauden hallinta
- Ohjaamon nelipistekiinnitys
- Aliohjautuminen kallistumisen aikana on vähäistä optimoidun taka-akselin tuennan<sup>1)</sup> ansiosta
- Suora ja tarkka ohjaus helpottaa kaistalla pysymistä ja vähentää vastaohjaustarvetta
- Eri käyttötarkoituksiin suunnitellut jousitusvaihtoehdot takaavat hyvän ajomukavuuden ja kuorman hellävaraisen kuljetuksen
- Erinomaiset mahdollisuudet päällirakenteen liittämiseen ja integroimiseen
- Taloudelliset varusteratkaisut tehtaalta

---

<sup>1)</sup> Ilmajousitetuihin, matalarunkoisiin, enintään 10,5 ja 12 tonnin Ategoihin sekä kaikkiin teräsousitetuihin Ategoihin.

# Kaikilla tasoilla on panostettu tehokkuuteen.

Se yhdistää sen, mikä yhteen kuuluu: RoadEfficiency yhdistää alhaiset kokonaiskustannukset, erinomaisen turvallisuuden ja auton suuren käyttöasteen. Jotta kuljettaminen on mahdollisimman tehokasta.

**RoadEfficiency.** Olemme antaneet jo aiemmin lupauksen alhaisista kokonaiskustannuksista – ja tämän lupauksen olemme myös lunastaneet: Investointi Mercedes-Benz-kuorma-autoon kannattaa. Siihen vaikuttavat alhaiset polttoainekustannukset, alhaiset korjaus- ja huoltokustannukset ja myös auton erinomainen jäännösarvo. Nyt annamme lupauksen vieläkin taloudellisemmasta tehokkuudesta. Erityisen alhaisten kokonaiskustannusten ja hyvän luotettavuuden ohella myös parempi turvallisuus ja edelleen korotettu auton käyttöaste tekevät autosta entistä tehokkaamman.

**Alhaiset kokonaiskustannukset.** Tämä on RoadEfficiencyn ensimmäinen pilari ja lupaus, jonka Atego lunastaa päivittäin erinomaisen polttoainetehokkuutensa myötä. Lupaus, johon Atego panostaa joka käyttökerralla jakeluliikenteessä monipuolisuudellaan, alhaisilla korjaus- ja huoltokustannuksillaan sekä pitkillä huoltoväleillään.

**Erinomainen turvallisuus.** Se on RoadEfficiencyn toinen pilari ja Mercedes-kuorma-autojen ominaisuus, jonka ansiosta voit nauttia Ategon parhaasta mahdollisesta ajoturvallisuudesta kaikissa tilanteissa. Alkaen ohjaamoiden rakenteista ja

jatkuen aina elektronisiin jarrujärjestelmiin ja moniin muihin älykkäisiin toimintoihin. Eikä tule myöskään unohtaa varusteita ja avustinjärjestelmiä, jotka helpottavat kuljettajan työtä huomattavasti ja parantavat turvallisuutta vielä entisestään.

**Auton suuri käyttöaste.** RoadEfficiencyn kolmas pilari koostuu innovaatiosta nimeltä Mercedes-Benz Uptime ja muista suuntaa näyttävistä eduista. Näihin kuuluvat yksinkertaisemman käsittelyn ja helpomman työnkulun lisäksi myös kuljettajan, auton ja logistiikkaprosessien älykäs verkotus, minkä ansiosta ajoneuvon käyttöä ja kuormitusta voidaan kasvattaa merkittävästi.

**Luotettavuus.** Ategon myötä käytössäsi on jakelukuorma-auto, joka lunastaa lupauksen ”Trucks you can trust” päivästä toiseen. Esimerkiksi eri käyttötarkoituksiin suunnitellulla ja pitkäikäisellä tekniikallaan sekä kokemuksella, jota on kertynyt ajoneuvojen valmistuksesta yli 110 vuoden ajalta.

Alhaiset kokonaiskustannukset  
+ Erinomainen turvallisuus  
+ Auton suuri käyttöaste

---

**Yhdistää sen,  
mikä kuuluu yhteen.**



Road

Efficiency

# Älä koskaan tyydy vähempään. Paitsi kulutuksessa.

Kun valitset Ategon, käytössäsi on auto, joka käyttää polttoainetta äärimmäisen säästeliäästi. Sillä mitä alhaisempi polttonesteen kulutus, sitä pienemmät kokonaiskustannukset.

**Polttoainetta säästävä tekniikka.** Kaikkien Euro VI -moottorien etuna on niiden alhainen kulutus. Ategon 4- ja 6-sylinterisissä rivimoottoreissa esimerkiksi jopa 2 400 baarin korkeapaineruiskutus saa aikaan pienemmän kulutuksen ja tukee samalla nokihiukkasten määrän vähenemistä pala-

misen yhteydessä. Lisäksi matalaa kulutusta edistävät eri käyttötarkoituksiin suunnitellut voimansiirtokongfiguraatiot, Mercedes PowerShift 3 -kytkentäautomaatiikka sekä huippuunsa viimeistelty aerodynamiikka ja esimerkiksi vakiovarusteinen Eco-Support.

**Moottorivalikoima.** Ategossa on käytössä säästeliäät Euro VI -moottorit, jotka ovat saatavilla kahdessa iskutilavuusluokassa ja seitsemässä teholuokassa **115 kW** (156 hv) – **220 kW** (299 hv).

**Tehokas voiman välittyminen.** Tehokkaaseen voiman välittymiseen moottorista tien pintaan Ategossa on saatavilla erilaisia 6-, 8- ja 9-vaihteisia vaihteistoja sekä erilaisilla välityksillä varustettuja, polttonestettä säästäviä hypoidiakseleita. Erinomaista tehokkuutta tarjoaa myös lisävarusteinen Mercedes PowerShift 3 -kytkentäautomaatiikka, joka mahdollistaa optimoidun kytkentästrategian ja eri käyttötilanteisiin

suunnattujen ajo-ohjelmien myötä suvereenin ja ennakoivan ajotavan käytännöllisesti katsoen joka ajotilanteessa.

**Eri käyttötilanteisiin suunnatut ajo-ohjelmat.** Ategossa on vakiovarusteena economy-ajo-ohjelma. Se sisältää erilaisia ajotiloja, jotka mahdollistavat lähes joka ajotilanteessa tarkan ja helpon käsittelyn sekä polttoainetta säästävän ajotavan. Valinnaisena on saatavilla myös power-ajo-ohjelma.

**Pienempi ilman- ja vierintävastus.** Ategon muotoilu on optimoitu jokaista yksityiskohtaa myöten ilmanvastuksen pienentämiseksi. Kaikki osat aina puskurista ja ilmanohjaimesta kattoon auttavat pienentämään ilmanvastusta ja siten myös kulutusta. Sen lisäksi myös lisävarusteena saatavilla olevat aerodynaamiset rakenneosat pienentävät kulutusta.



---

## Euro VI -pakokaasuteknologia.

---

- 1 Jäähdytetty pakokaasun takaisinkierrätys vähentää palotapahtumasta johtuvaa typenoksidien muodostumista.
  - 2 Suljettu dieselhiukkassuodatin suodattaa hiukkaset lähes kokonaan. Optimoitu annosteluyksikkö suihkuttaa AdBlue®:ta pakokaasuvirtaan ilman paineilmaa.
- 

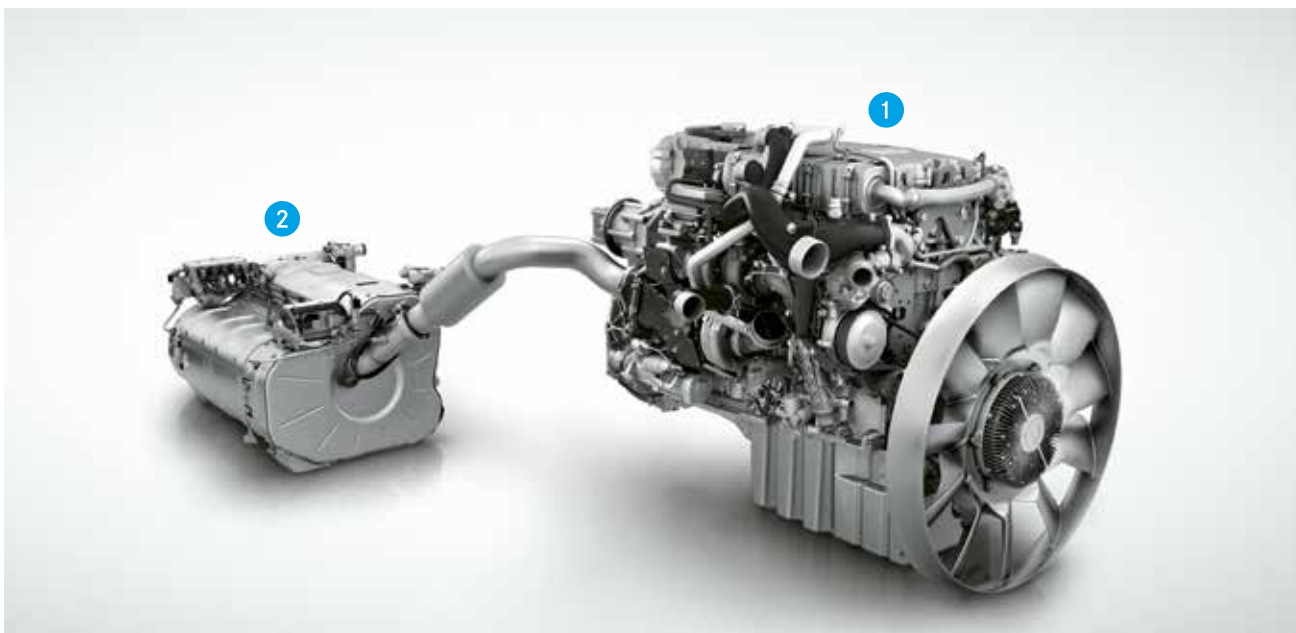

---

## Edut pähkinäkuoressa.

---

- Säästäväiset ja luotettavat Euro VI -moottorit: kaksi iskuilavuusluokkaa ja seitsemän tehotasoa 115 kW (156 hv) – 220 kW (299 hv)
  - Jopa 2 400 baarin korkeapaineruiskutus
  - Kulutusoptimoidut sivukuluttimet
  - Lisävarusteinen vaihdeautomaatiikka Mercedes PowerShift 3, jossa on käyttötarkoituksen mukaan optimoituja ajo-ohjelmia sekä kohdistetusti kytkettävissä olevia ajotiloja ja lisätoimintoja
  - Tehokas voiman välittyminen kulutusoptimoitujen voimansiirtolinjan konfiguraatioiden ansiosta
  - Optimoitu aerodynamiikka
-

# Tehokkuus ei meille ole vain tavoite. Vaan väline.

Kuljettajan, ajokaluston ja tehtävän älykäs verkotus antaa mahdollisuuden parantaa tehokkuutta edelleen. Fleetboard-käyttöanalyysin ja kuljettajakoulutustemme avulla kulutusta voidaan laskea pysyvästi.

**Fleetboard.** Fleetboard tarjoaa yksilöllisiä telematiikkaratkaisuja ajoneuvojen käyttöasteen ja ajokaluston tehokkuuden maksimoimiseksi. Näin pysyt aina ja kaikkialla ajan tasalla. Järjestelmän perustana on tehtaalta saatava ajotietokone Truck Data Center<sup>1</sup>.

**Fleetboard-käyttöanalyysi.** Fleetboard-käyttöanalyysi auttaa saavuttamaan kulutusta ja kulumista vähentävän ajotavan. Telematiikkajärjestelmä kerää kuorma-autosta teknisiä tietoja ja arvioi ne. Näiden tietojen perusteella järjestelmä antaa kuljettajan ajotavalle arvosanan. Tämä mahdollistaa ajotavan objektiivisen arvioinnin ja kunkin kuljettajan yksilöllisen kouluttamisen. Tällä tavoin polttoainetta on kaiken kaikkiaan mahdollista säästää jopa 15%.



**Fleetboard-portaali.** Suunnittelu on tehty helpoksi. Intuitiivisesti käytettävälle, verkkopohjaiselle liittymälle yhdistetään kaikki tiedot tilaamistasi Fleetboard-palveluista selkeään muotoon. Lisäksi saat toimintasuositukset, joiden avulla voit optimoida ja siten tehostaa päivittäistä liiketoimintaasi.

**Eco-Support**<sup>2)</sup>. Järjestelmä auttaa kuljettajaa saavuttamaan tehokkaamman, polttonestettä säästävän ajotavan. Se käyttää siihen Truck Data Centeristä<sup>1)</sup> saatavia tuloksia ja muuntaa ne ohjeiksi, joiden avulla henkilökohtaista ajotapaa voidaan edelleen optimoida ja siten pysyvästi vähentää polttonesteen kulutusta ja kulumista.

**Eco Training.** Mercedes-Benz Eco Training -koulutuksessa sinulle opetetaan, minkälaisella ajotavalla voit hyödyntää kuorma-autosi teknistä potentiaalia entistäkin paremmin. Ja tällä tavoin säästää jopa 10% polttonestettä.



---

## Edut pähkinäkuoressa.

---

- Fleetboard-portaali yhdistää kaikki tiedot yhteen liittymään
  - Lisäksi: Polttonesteen säästö Fleetboard-käyttöanalyysin, Eco-Support-tuen<sup>2)</sup> ja Mercedes-Benzin Eco-koulutuksen ansiosta
  - Kuljettajalle tarkoitettulla Fleetboard Driver -sovelluksella saadaan suoraan käyttöön Fleetboardin käyttöanalyysin ja aikatalouden tiedot
- 

**Fleetboard Driver.** Erityisesti kuljettajille tarkoitettu ilmainen sovellus mahdollistaa suoran pääsyn Fleetboard-palvelujen käyttöanalyysin ja aikatalouden tietoihin. Näin kuljettaja pysyy jatkuvasti ajan tasalla ajotavastaan sekä ajo- ja lepoajoista.

<sup>1)</sup> Lisävaruste.

<sup>2)</sup> Fleetboard-telematiikkajärjestelmästä riippumatta.

# Mercedes kannattaa aina. Jopa silloin, kun myyt sen edelleen.

Kun sinulla on meidän valmistamia kuorma-autoja, käytössäsi on hyvin taloudellisia autoja. Alhaisiin kustannuksiin vaikuttavat kuitenkin myös esimerkiksi houkuttelevat Mercedes-Benz-huoltotarjoukset ja odotettavissa oleva korkea jäännösarvo käyttöajan päättyessä.



**Mercedes-Benz huolenpitosopimus.** Huoltopaketeista kaiken kattavaan kulumisen sisältävään huoltosopimukseen saakka – huoltokustannusten pitämiseksi alhaisina ja kuukausittain suunniteltavina Mercedes-Benz tarjoaa haluttaessa erilaisia huoltosopimuksia, joiden avulla saat autoillesi korjaus- ja huoltopalveluja Euroopan alueella erityisen edullisin ehdoin. Kaikki huoltosopimukset voidaan yhdistää innovatiiviseen, toivomuksesta saatavana olevaan Mercedes-Benz Uptime -huoltotuotteeseen<sup>1) 2)</sup>, joka edelleen lisää auton käytettävyyttä ja optimoitua suunniteltavuutta.

**Mercedes-Benz Huolenpitosopimus.** Mercedes-Benz-huolenpitosopimus antaa sinulle kaikki edut. Se sisältää tarpeen mukaan kaikkia auton rakenneosia ja laitteistoja koskevan suojan sekä kaikkien kuluvien osien vaihdon, korjauksen ja huollon. Sen lisäksi hyödyt kaikista Mercedes-Benz Uptimen<sup>1) 2)</sup> reaaliajassa suorittaman täysautomaattisen telediagnoosin eduista, tämä kaikki houkuttelevin kuukausierin.



**Mercedes ServiceCard.** Haluttaessa saatavana olevalla Mercedes ServiceCard -kortilla voit Euroopan alueella tankata ilman käteistä edullisin ehdoin UTA-huoltoverkon yli 44 000 dieselasemalla. Mercedes ServiceCard -kortin käyttäjät hyötyvät myös reittikohtaisesta tankkaus- ja huollon kustannuksien optimointia koskevasta neuvonnasta. Tietenkin voit Mercedes ServiceCard -kortin omistajana myös maksaa korjaukset, osat ja Mercedes-Benz-korjaamoiden korjaamopalvelut mukavasti ja luotettavasti ilman käteistä – koko Euroopan alueella.

**Jäännösarvo.** Kun valitset meidän kuorma-automme, saat auton, jonka jäännösarvon voit odottaa olevan erityisen korkea auton innovatiivisen tekniikan ja käyttötarkoituksen mukaan optimoidun laitteistokokoonpanon ansiosta. Tämä on tärkeää jokaiselle yrittäjälle – myös ajateltaessa investointia seuraavaan kuorma-autoon.

---

## Edut pähkinäkuoressa.

---

- Valinnaisena Mercedes ServiceCard tankkaus- ja huollon kustannusten optimoimiseksi ja Service24h-palvelun käsittelyn nopeuttamiseksi

<sup>1)</sup> Yhdistettävissä kaikkiin Fleetboard-palveluihin.

<sup>2)</sup> Vain yhdessä Truck Data Centerin kanssa.

# Joka autojen osalta asettaa mittapuita, tekee sen myös huollon osalta.

Tulisiko kuorma-auto ostaa? Vai leasata? Vai kuitenkin vain vuokrata aluksi? Yrityksellesi mittojen mukaan tehdyt leasing- ja rahoitustuotteet sekä tarpeiden mukaiset autojen hankinnan ja liikkumisturvan kokonaisratkaisut antavat sinulle aina etumatkaa.

**Mercedes-Benz huolenpitosopimus.** Kokonaiskustannusten alhaisina pitämiseksi Mercedes-Benz tarjoaa haluttaessa erilaisia huoltosopimuksia, joiden avulla saat autoillesi korjaus- ja korjaamopalveluja Euroopan alueella hyvin edullisin ehdoin. Sen lisäksi voit valitessasi käyttää CharterWay ServiceLeasing-palvelua. Siinä yhdistyvät Mercedes-Benz-huolenpitosopimusten edut ja leasingpalvelut yksilölliseksi, houkuttelevaksi kokonaisratkaisuksi ilman lisäinvestointeja.





**CharterWay Rent -vuokrauspalvelu.** CharterWay-vuokrauspalvelu mahdollistaa kuljetuskapasiteetin ylläpitämisen joustavalla tavalla ilman, että pääomaa tarvitsee sitoa, jolloin myös riskit pienenevät. Voit valita auton vähintään päivän ajaksi suuresta vuokra-autojen valikoimasta, johon kuuluu monia toimialakohtaisia autoja. CharterWay Rent yhdistää joustavuuden ja vähäisen hallintokäsittelyn. Kulut ovat ennalta tarkasti määritetyt ja tarkasti laskettavissa. Pitemmälle vuokra-ajalle on mahdollista hankkia auto leasing-sopimuksella CharterWay-pitkäaikaisvuokrauksen kautta. Voit konfiguroida vuokra-autosi yksilöllisten tarpeidesi ja toiveidesi mukaisesti. Auton rehti luovutus vuokra-ajan päätyttyä on vakiotoimenpide.

**Hintaetu.** Jos varustat kuorma-autosi tietyillä ajoturvalisuuksi parantavilla järjestelmillä, voit saada houkuttelevan hintaetun. Esimerkiksi alhaisemman pakettihinnan.

---

## Edut pähkinänkuoressa.

---

- Kaikki huoltosopimukset yhdistettävissä leasing-tuotteisiin yksilöllisten huoltoleasing-tuotteiden mahdollistamiseksi
  - CharterWay Rent -vuokraustuotteet joustaviin liikkuvuusratkaisuihin ilman pääomasidonnaisuutta
  - Helppo suunnittelu-/kuluvalvonta etukäteen tarkoin määriteltyjen erien ansiosta
  - Valinnaisena saatavana Mercedes-Benz-huolenpitosopimus liikkuvuuden varmistamiseksi ja hallinnan keventämiseksi
-

# Turvallisuus on meidän DNA:mme perusta.

Saavu turvallisesti perille – innovatiivisten ajoturvallisuutta parantavien avustinjärjestelmien avulla, jotka helpottavat kuljettajan työtä aktiivisesti, säästävät autoa ja kuormaa ja lisäävät siten tehokkuutta. Jokaisella ajokerralla.

**Erinomainen turvallisuus.** Äärimmäisen luotettavat kuormautot ovat paljon muutakin kuin suuri edistysaskel kaikkien tienkäyttäjien kannalta. Ne ovat myös tehokkaampia. Ne jäävät harvemmin pois käytöstä onnettomuuksien vuoksi ja helpottavat kuljettajan työtä. Sen vuoksi käytämme kaiken yli 45 vuoden kokemuksemme innovatiivisten avustinjärjestelmien kehittämiseen. Elektronisen jarrujärjestelmän ja ABS:n sekä ASR:n, jarruavustimen ja rullauseston ohella erinomaisesta turvallisuudesta huolehtivat myös Active Brake Assist -häätäjarruavustin, ajovakauden hallinta, kaista-avustin sekä huomiovalot. Järjestelmät, kuten haluttaessa saatavilla oleva sade- ja valotunnistin ja moottorijarru, jonka teho on jopa **235 kW<sup>1)</sup>**, tukevat kuljettajaa lisäksi. Näin saavutetaan hyvät edellytykset turvalliseen ja tehokkaaseen työskentelyyn jakeluliikenteessä.

**Suurtehomoottorijarru.** Turvallisuutta parantaa vielä entisestään lisävarusteinen kolmiportainen, kulumaton kestojarru, jonka jarrutusteho on moottorimallista riippuen jopa **300 kW**.

**Kaista-avustin.** Kaista-avustin valvoo jatkuvasti sivuttaista etäisyyttä ajoneuvon ja tiemerkitöjen välillä ja varoittaa kuljettajaa tahattomasta kaistanvaihdosta.

**Ajovakauden hallinta.** Ajovakauden hallinta tunnistaa erilaisia tilanteita, kuten heittelemisen tai tieltä ajautumisen, ja pyrkii estämään vaaratilanteen, mikäli se on fyysisesti mahdollista. Näin voidaan estää vaarallisia ajotilanteita ja siten parantaa turvallisuutta.

**LED-teknologia.** Haluttaessa saatavilla olevat uudet LED-huomiovalot tukevat auton entistä parempaa havaitsemista päiväsaikaan ja edistävät siten turvallisuutta. Valinnaisesti on saatavilla myös LED-kulmavalot ja LED-takavalot.

---

## Edut pähkinäkuoressa.

---

- Elektroninen jarrujärjestelmä, jossa ABS, ASR, jarrutusavustin ja rullausesto
- Ajovakauden hallinta, kaista-avustin ja huomiovalot takaavat korkean turvallisuuden
- Moottorijarrutehoa jopa 235 kW<sup>1)</sup>, valinnaisesti High Performance Engine Brake
- Valinnaisesti LED-huomiovalot sekä LED-kulmavalot ja LED-takavalot
- Haluttaessa sade- ja valotunnistin

---

<sup>1)</sup> Vakiovaruste 9,5 t alkaen.

# Vähemmän seisomista, enemmän ajamista. Auton optimaalisen käytön ansiosta.

Auton, Mercedes-Benz-huollon ja oman kuljetusyrityksesi älykkäällä verkotuksella voidaan auton käyttöastetta, kuormitusta ja tehokkuutta logistiikkaprosesseissa tuntuvasti lisätä.

## **Visio Mercedes-Benz Uptimen taustalla: sataprosenttinen suunniteltavuus ja maksimaalinen auton käytettävyys.**

Mercedes-Benz Uptimellä saavutamme selkeän tavoitteen: autojen odottamattomien vikojen jatkuva minimointi ja korjausten tekeminen suunnitellusti, mikä parantaa autosi käytettävyttä entisestään.

**Mercedes-Benz Uptime käytössä.** Mercedes-Benz Uptime<sup>1) 2) 3)</sup> -huoltopalvelun avulla matkantekosi on entistä luotettavampaa ja taloudellisempaa, koska korjaus- ja huoltotarpeet pystytään havaitsemaan varhain ja siten huolto ja korjaus voidaan tehdä suunnitellusti. Jatkuva tiedonsiirto kaikkien kaluston verkossa olevien järjestelmien välillä tuottaa päivittäin kuorma-autoa kohden useita gigatavuja tietoa, jota voidaan käyttää erilaisissa auton vianetsintätoimissa. Koska Mercedes-Benz Uptime tukee jo nyt suurinta osaa kaikista vianetsintämenetelmistä täysin automaattisesti ja etätoimintoisesti, vian syy on jo korjaamon tiedossa, ennen kuin autosi saapuu korjaamolle. Kun kuorma-auton tiedot saadaan, Mercedes-Benz Uptime pystyy lähettämään yrittäjälle täysin automaattisesti korjaamolle annettavia toimintaohjeita keskimäärin 4 minuutissa. Tämä on mahdollista, koska olemassa

olevat korjaamotiedot ovat varmassa tallessa Mercedes-Benz-huollon taustapalvelimilla. Tämä takaa, että vianetsinnän tulos, selkeät toimintaohjeet ja osatiedot perustuvat soveltuvaan korjausoppaaseen. Lyhyesti sanottuna siten voidaan varautua myös yllättäviin korjaamokäynteihin parhaalla mahdollisella tavalla. Yli 1 500:ssa Mercedes-Benz Uptime -sertifioidussa Mercedes-Benz-jälleenmyyntiliikkeessä Euroopassa näin saavutetaan esimerkiksi kolme kertaa lyhyemmät vianetsintäajat korjaamon tulotesteissä. Se säästää aikaa ja rahaa. Suurimmassa osassa Mercedes-Benz Uptime -autoissa voidaan varhaisella viantunnistuksella lyhentää suunnittelemtomien korjaamokäyntien kestoa jo yli puolella. Tämä ei ole lupaus vaan tosiasia. Sinulle se tarkoittaa, että kuorma-autosi ovat nopeammin jälleen käyttökuntoisia. Mercedes-Benz Uptime mahdollistaa autojen paremman käytettävyyden ja siten vieläkin tehokkaamman käytön.

<sup>1)</sup> Saatavana lisävarusteena jokaisen Mercedes-Benz-huolenpitosopimuksen yhteyteen tai erillisenä tuotteena.

<sup>2)</sup> Yhdistettävissä kaikkiin Fleetboard-palveluihin.

<sup>3)</sup> Vain yhdessä Truck Data Centerin kanssa.

## Mercedes-Benz Uptime



**Asiakkaan suorittamien korjaustoimenpiteiden reaaliaikainen tuki.** Kunnostustoimenpiteet, joita ei tehdä ajoissa, lisäävät useissa tapauksissa auton tai kytketyn täysperävaunun kulumista tai voivat aiheuttaa teknisiä vikoja tai vaurioita. Tämän estämiseksi Mercedes-Benz Uptime tarjoaa asiakasportaalin kautta hyvissä ajoin konkreettisia toimintaohjeita, joiden avulla voit välttää tarpeettomat korjaamokäynnit ja korjauskustannukset.



**Tehokas korjausten ja huoltojen hallinta.** Mercedes-Benz Uptimen havaitsemien huolto- ja korjaustarpeiden pohjalta huoltoliike kokoaa yhteen tulossa olevat huolto- ja korjaustyöt, ottaa yhteyttä sinuun ja sopii kanssasi ajankohdan, joka sopii parhaiten omiin aikatauluihisi ja tuleviin töihin.



**Ajosta poissaolon välttäminen.** Jos järjestelmä ilmoittaa havaittavissa olevasta viasta, saat siitä heti tiedon. Jos korjaus on heti tarpeen, Mercedes-Benzin Customer Assistance Center (CAC) auttaa aktiivisesti sopimaan korjaamoajan. Näin on mahdollista välttyä tilanteelta, jossa auto jää tien päälle. Kuorma-autosi korjataan nopeasti ja kuljetustehtävä pystytään hoitamaan.

**Mercedes-Benz Uptime -asiakasportaali.** Mercedes-Benz Uptimen myötä saat käyttöoikeuden ainutlaatuiseseen Mercedes-Benz Uptime -verkkoportaaliin. Sieltä saat reaaliaikaisesti täydellisen yleiskuvan kaikkien ajoneuvojesi kokonaistilanteesta: Mercedes-Benz Uptimen kaikki ajankohtaiset viestit ja toimintaohjeet näkyvät selkeästi. Käytettävissäsi ovat myös tiedot yksittäisten autojen kuluvi-  
vien osien ja käyttöaineiden ajankohtaisesta tilasta. Se mahdollistaa huollon ja korjausten optimaalisensuunnittelun.

Jos käytät Mercedes-Benz Uptimen lisäksi myös Fleetboardia, nämä tiedot näkyvät myös Fleetboard Cockpit -ohjelmassa. Voit siten työskennellä edelleen tutulla järjestelmälläsi.

**Mercedes-Benz 24h Service: apua kaikkina aikoina, kellon ympäri.** Mercedes-Benz 24h Service varmistaa välittömän avun hätätilanteessa – 365 päivänä vuodessa ja 24 tuntia päivässä. Käytettävissä on maksuton puhelinnumero 00800 5 777 7777. Jos kuljettaja painaa lisäksi näppäintä ”Service-Call”, auton tiedot ja vikapaikan koordinaatit välitetään Mercedes-Benz 24h Service -palveluun<sup>1)</sup>. Vikatilanteessa huoltoteknikot lähtevät pikahälytyksellä liikkeelle ja tuovat mukanaan tarvittavat välineet ja työkalut, jotta matka voi jatkua mahdollisimman pian.

**Mercedes-Benz-huolto.** Euroopan alueella on käytettävissä kaikkiin korjaamotöihin noin 1 700 Mercedes-Benz-huoltopistettä, joista osa on auki jopa klo 22 saakka. Ammattitaitoinen henkilökuntamme ja osien lyhyet toimitusajat

mahdollistavat erityisen lyhyet korjausajat sekä huolehtivat siitä, että pääset jatkamaan matkaasi mahdollisimman pian.

**Truck Data Center<sup>2)</sup>.** Tämä liitettävyyssuoduri on kaikkien Fleetboard-palveluiden ja Mercedes-Benz Uptimen käytön perusta.

**Truck App Center<sup>3)</sup>.** Haluttaessa saatavalla Truck App Centerillä pääsee Mercedes-Benz Truck App -portaaliin. Mercedes-Benz Truck App -portaali on markkinapaikka sovelluksille, jotka tekevät kuorma-autokalustoista vieläkin tehokkaampia. Sovellukset pääsevät autotietoihin reaaliajassa ja helpottavat siten kuljettajien päivittäistä työtä ja lisäksi vaikuttavat osaltaan koko ajokaluston tehokkuuden paranemiseen älykkään verkotuksen ansiosta.



**Fleetboard DispoPilot.app.** Androidperustainen sovellus auttaa suunnittelemaan logistiikkaprosessit ja -kapasiteetin joustavasti ja dynaamisesti – esimerkiksi ottamalla aliurakoitsijat mukaan kuljetushallintaan.

**Fleetboard Manager.** Ilmainen Fleetboard Manager on sovellus, joka mahdollistaa yksinkertaisen ja nopean siirtymisen liitettävyyteen. Sovellus välittää erilaisia auton tietoja kaluston perusasemaan ja auttaa siten tunnistamaan optimointimahdollisuuksia.

**Parametritettävä erikoismoduuli.** Haluttaessa saatavilla oleva parametritettävä erikoismoduuli (PSM) mahdollistaa tiedon optimaalisen työstämisen ja kitkattoman tiedonvaihdon auton ja päällirakenteen välillä.

#### **Moottorin start-stop päällirakenteiden valmistajille<sup>4)</sup>.**

Ategon voi varustaa ajoneuvon käytön optimoimiseksi ja työvaiheiden helpottamiseksi päällirakenteiden automaattisella moottorin start-stop-toiminnolla. Siten päällirakenteen elektroniikka voi tarvittaessa käynnistää ja taas sammuttaa moottorin automaattisesti ohjaamon lukitustilasta riippumatta. Väärinkäytösten, kuten esimerkiksi ajoneuvon varastamisen, estämiseksi päällirakenteen elektroniikka lukitsee vaihteiston moottorin käynnistyessä, jolloin asiaton liikellelähtö ei ole mahdollista.

---

## Edut pähkinäkuoressa.

---

- Mercedes-Benz Uptime<sup>3) 5) 6)</sup> on reaaliajassa tapahtuvaa henkilökohtaista asiakaspalvelua parempaa auton korjaamokäyntien suunnittelua ja maksimaalista käytettävyyttä varten
- Service24h: hätätapauksissa nopeaa apua kellon ympäri<sup>7)</sup>
- Tiheä korjaamoverkosto, Euroopan alueella on n. 1 700 huoltotukipistettä ja korjaamoilla pitkät aukioloajat, osittain klo 22 saakka
- Valinnaisena varusteena ohjelmitava erikoismoduuli päällirakenteiden yksinkertaistettuun ohjaukseen ja käyttöön
- Fleetboard-ajotietokone Truck Data Center<sup>2)</sup> perustana kaikille Fleetboard-palveluille
- Valinnaisena varusteena automaattinen moottorin start-stop-toiminto päällirakenteille

---

<sup>1)</sup> Palvelu tarjolla vain Mercedes-Benz Uptime -asiakkaille.

<sup>2)</sup> Lisävaruste.

<sup>3)</sup> Vain yhdessä Truck Data Centerin kanssa.

<sup>4)</sup> Vain yhdessä ohjelmitavan erikoismoduulin kanssa.

<sup>5)</sup> Saatavana lisävarusteena jokaisen Mercedes-Benz-huolenpitosopimuksen yhteyteen tai erillisenä tuotteena.

<sup>6)</sup> Yhdistettävissä kaikkiin Fleetboard-palveluihin.

<sup>7)</sup> Ilmoita henkilövahingoista ensin poliisille ja pelastuslaitokselle.







# Lisää edelleen etumatkaasi.

Kuorma-autojemme valmistuksessa asetamme perustaksi aina tiukimmat olemassa olevat laadun mittapuut: käytännön vaatimukset. Tai lyhyesti sanottuna: sinun vaatimuksesi.

**Luotettavuus.** Meille se merkitsee sitä, että tarjoamme käyttöösi kuorma-autoja, jotka toimivat ongelmitta myös äärimmäisissä olosuhteissa ja vaikeassa maastossa. Toisin sanoen ”Trucks you can trust”. Päivittäisten kuljetustehtäviesi tehokkaassa suorittamisessa tukevana yhteistyökumppaninasi teemme myös tulevaisuudessa kaikkemme, että voisit ajaa erityisen luotettavaa autoa. Käyttäen yli 110 vuoden kokemustamme autojen valmistuksesta. Kuorma-autoilla,

joissa on vankat, tuhansia kertoja luotettavaksi osoittautuneet komponentit ja varusteet, joissa on otettu huomioon käyttöpaikan topografiset ja ilmastolliset olosuhteet. Tämä koskee moottoreita, vaihteensiirtoa, vaihteistoja ja vetoakseleita sekä myös runkoa, alustaa, jousitusta ja ohjaamoita. Vain silloin, kun jokainen komponentti on erittäin luotettava, voi myös kuorma-auto kokonaisuudessaan olla erittäin luotettava. Mitä siltä myös käytännössä vaaditaan.

# Testattu vastaamaan kaikkein korkeimpia vaatimuksia: sinun vaatimuksiasi.

Lasinpyyhkimestä jarruvaloon – luotettavuus kuuluu Mercedes-Benzin vakiovarustukseen. Jo kehittelyssä ja suunnittelussa periaatteena on: jokainen rakenneosia on tärkeä.

**Kehitys ja testaus.** Kuorma-auton luotettavuus määräytyy jo kehityksen aikana. Jokaisen osan ja jokaisen rakenneryhmän luotettavuuden sekä kuorma-auton kokonaisjärjestelmän tarkkan määrittelyn avulla. Perustana Wörthin kehitys- ja testauskeskuksen työlle ovat pitkän kokemuksen lisäksi myös kaikkein nykyaikaisimmat tieteelliset menetelmät ja erityisesti myös asiakkaidemme odotukset. Ja: Kaikelle kehittämällemme tehdään äärimmäisen kovat kuormituskokeet. Yksittäisten komponenttien toiminnan tarkastuksesta alkaen koepenkkikokeisiin ja ajotesteihin saakka. Testaamme kuorma-autojemme vankkuutta, pitkäkestoisuutta ja luotettavuutta joka suhteessa.

**Luotettavat moottorit.** Kaikkien moottorien etuna on jykevä, pitkäikäinen rakenne, korkea luotettavuus ja pitkät kestoikä. 4- ja 6-sylinteristen rivimoottorien pitkäikäinen rakenne on saavutettu muun muassa optimoidulla moottorin jäähdytyksellä ja rakenteellisilla toimenpiteillä, kuten yksiosaisilla teräsmännillä, vahvistetuilla kiertokangilla ja laakereilla ja jäykällä sylinteriryhmällä. Sen lisäksi tasainen vääntömomenttikäyrä vähentää vaihteiden vaihtamisen määrää ja säästää siten myös kytkintä ja vaihteistoa.

**Voimansiirtolinja.** Kaikki voimansiirtolinjan komponentit ovat sovitettu toisiinsa ja niitä valmistaa Mercedes-Benz. Mercedes PowerShift 3 -automaattivaihteisto ja sen tarkka ohjaus huolehtivat tarkasta, kyseiseen ajo- ja kuormitus-tilanteeseen sopivasta vaihteenvalinnasta. Erittäin hyvästä kytkennästä vastaavat 1- ja 2-levykytkimet, jotka on suunniteltu jopa 3 000 Nm:n vääntömomentille. Jykevät, paino-optimoidut, jopa 16 t vetävät akselit huolehtivat siitä, että moottorin voima välitetään mahdollisimman vähäisin häviöin ja siten polttonestettä säästään tiehen.

**Runko, alusta, jousitus.** Maantie- sekä työmaakäyttö asetavat erilaiset vaatimukset rungolle, alustalle, jousitukselle ja jarruille. Sen vuoksi kaikki kuorma-automme on varustettu juuri niillä komponenteilla, jotka hyvin vastaavat kyseisen kuorma-auton käyttöä. Pitkästä käyttöikästä ja luotettavuudesta vastaavat sen vuoksi esimerkiksi erilaiset rungon pituudet ja vahvuudet. Lisäksi käytetään aina auton käyttötarkoitukseen sopivaa jousitusversiota – siis teräs-, teräs/ilma- tai täysilmajousitusta. Luotettavasta jarrutustehosta vastaavat joko levyjarrut, levy- ja rumpujarrujen yhdistelmä tai rumpujarrut.

**Pidempi kestoikä.** Ohjaamojen korroosiosuojaus, kato-disella upotuksella ruostesuojattu runko, tehokkaat ilmansuodattimet ja pitkät huoltovälit – kaikki vaikuttaa korkeaan luotettavuuteen.



[Wörthin kehitys- ja testauskeskus](#). Suuri luotettavuus ja pitkäikäisyys kuuluvat Mercedes-Benzin perinteisiin. Wörthin kehittämis- ja testauskeskuksessa noin 300 työntekijää vastaavat siitä, että ajomatkasi tapahtuu erityisen luotettavasti.

**Wörthin tuotantolaitos.** Wörthissä sijaitsevan maailman suurimman kuorma-autotehtaan työntekijät tarttuvat innostuneina ja tarkkoina työhönsä ja valmistavat päivittäin jopa 470 kuorma-autoa. Jykeväästä, käyttötarkoituksen mukaisesta rungosta ja asiakkaan toiveiden mukaan valmistetuista ja maalatuista ohjaamoista alkaen aina Mannheimin tehtaalla

ensiluokkaisista valuosista valmistettuihin moottoreihin saakka. Kaikki komponentit tarkastetaan koko tuotanto- ja valmistusprosessin aikana yhä uudelleen. Sen lisäksi kattavassa lopputarkastuksessa varmistetaan, että jokainen tehtaalta lähtevä kuorma-auto täyttää laatu- ja luotettavuusvaatimuksemme.

**Mercedes-Benz Custom Tailored Trucks (CTT).** Auton muutoksia mittatilaustyönä. Mercedes-Benz Custom Tailored Trucks laajentaa kattavaa kuorma-autovalikoimaamme entisestään ja täyttää erikoistoiveet tutun Mercedes-Benz-laadun mukaisesti: Esimerkiksi monimutkaiset akselirakennemuutokset, korimuunnelmat erikoispäällirakenteita



varten tai osien sijainnin muuttaminen. Mercedes-Benz Custom Tailored Trucksilla on juuri sinun käyttötarkoitukseesi sopiva ratkaisu.

**Toimialan tietokeskus (BIC).** Wörthissä sijaitsevassa Branchen-Information-Center-keskuksessa on jatkuvasti noin 180 alalle ominaisella päällirakenteella varustettua autoa, joissa on päällirakenneratkaisuja yli 60 eri valmistajalta. Kaikkia autoja ja päällirakenneratkaisuja voidaan todellisuutta vastaavissa olosuhteissa kokeilla koeajossa, testata ja verrata toisiinsa.

**Helppo korjata.** Se, että uudet Mercedes-Benz-kuorma-autot voidaan korjata ja huoltaa yhtä edullisesti kuin verrattavat edeltävät mallit, johtuu monista syistä. Kuorma-autojemme suunnittelussa kiinnitämme huomiota siihen, että kaikki komponentit voidaan aina vaihtaa tai korjata nopeasti ja edullisesti.

**Aidot Mercedes-Benz-osat.** Kun huolloissa ja korjauksissa käytetään aitoja Mercedes-Benz-osia, voit olla luottavaisin mielin. Ne on kehitetty erityisesti vastaavaan käyttöön, ja ne ovat osoittaneet laatunsa lukuisissa kokeissa ja tuhansilla kilometreillä autojen testauksessa.

**Aidot Mercedes-Benz-vaihto-osat.** Taloudellisuuden ja ympäristöystävällisyyden parantamiseksi meillä on laaja vaihto-osavalikoima, joka tarjoaa tuttua korkeaa Mercedes-Benz-laatua ja turvallisuutta kiinnostavaan hintaan.

---

## Edut pähkinäkuoressa.

---

- Luotettavuutta, jonka takaa erittäin pitkäikäinen vankka rakenne Mercedes-Benzin valmistamana
  - Tarkasti toisiinsa mukautetut, erittäin vankkarakenteiset ja hyvin pitkäikäiset voimansiirtolinjat
  - Käyttötarkoituksen mukaiset akselit sekä rungon, alustan, jousituksen ja jarrujen komponentit
  - Branchen-Information-Center -keskus Wörthissä, jossa on n. 180 käytännönläheistä toimialaratkaisua
  - Mercedes-Benz Custom Tailored Trucks valmistaa yksilöllisesti räätälöityjä autoja
  - Pitkät huoltovälit ja huoltoon suuntautunut rakenne vähäisiä korjaus- ja huoltokustannuksia varten
  - Luotettavat ja arvonsa säilyttävät aidot Mercedes-Benz-osat, aidot varaosat muodostavat kokonaistaloudellisen vaihtoehdon
-

# Korkeimpiin vaatimukseen – aidot tarvikevarusteet.

Jotta Atego pystyy täyttämään odotuksesi täydelliselle jakeluliikenteessä käytettävälle kuorma-autolle vielä paremmin: valitse Mercedes-Benzin aidot tarvikevarusteet.

**CB-radiolaitteet.** Aina liikkeellä, aina vastaanottimen päässä: kun on paljon tien päällä, hyvät yhteydet ovat erityisen tärkeitä. CB-radiolaitte tarjoaa optimaaliset edellytykset, jotta voit pitää yhteyttä kollegoihisi.

**Sivuikkunoiden tuulenohjaimet.** Aerodynaamisesti optimoitu, sävytettynä tai kirkkaana saatava setti kuljettajan ja apukuljettajan puolelle suojaa ajoviimalta ikkuna auki ajettaessa.

**Suojaa ja mukavuutta.** Istuinsuojat suojaavat istuimia kulumiselta, vaurioilta ja likaantumiselta. Lisäksi ne vakuuttavat miellyttävällä tunteella ja helpolla ja pitävällä asennuksella.



**Liikkuvia kiiltäviä tehosteita.** Ruostumattomasta teräksestä valmistettu pyöränmutterin suojus ei näytä ainoastaan tyylikkäältä vaan myös suojaa vannetta ja pyöränmuttereita vaurioitumiselta.



**Veluuri- ja ripsikankaiset jalkatilan matot.** Kestävät jalkatilan matot suojaavat sisätilaa vaurioilta ja likaantumiselta. Ne on sovitettu täydellisesti jalkatilan muotoon ja niiden taustapuolella on liukumisen estävä pinnoite.



**Kaikki aina yhdellä silmäyksellä.** Peruutuskamerajärjestelmä kytkeytyy automaattisesti päälle, kun peruutusvaihte kytetään. Se näyttää suoraan auton takana olevan alueen ja parantaa siten turvallisuutta ja vähentää onnettomuusrisiä autoa siirreltäessä.



**Askelma ruostumattomasta teräksestä.** Tyylikäs autoon nousu: liukumista estävä askelma laadukasta ruostumattomasta teräksestä.

# Atego - Ohjaamoversiot.

## S-ohjaamo

S-ohjaamo ClassicSpace

Ulkoleveys: 2 295 mm

Ulkopituus: 1 650 mm

Sisäleveys: 2 000 mm

Seisomakorkeus

istuinten edessä: 1 510 mm

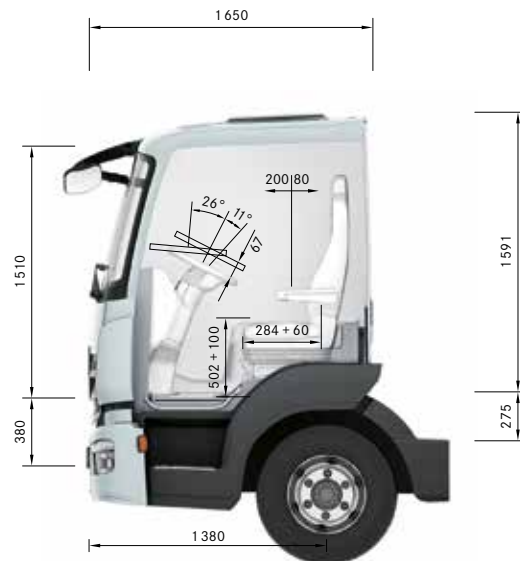

S-ohjaamo ClassicSpace

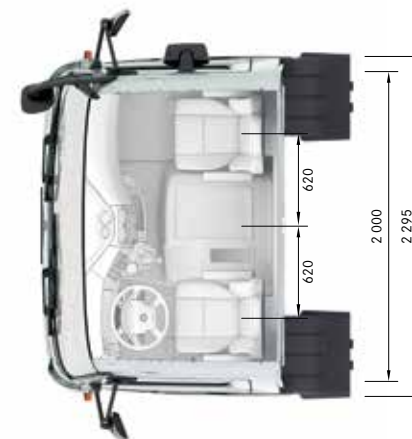

S-ohjaamo ClassicSpace

Pidennetty S-ohjaamo ClassicSpace

Ulkoleveys: 2 295 mm

Ulkopituus: 1 830 mm

Sisäleveys: 2 000 mm

Seisomakorkeus

istuinten edessä: 1 510 mm

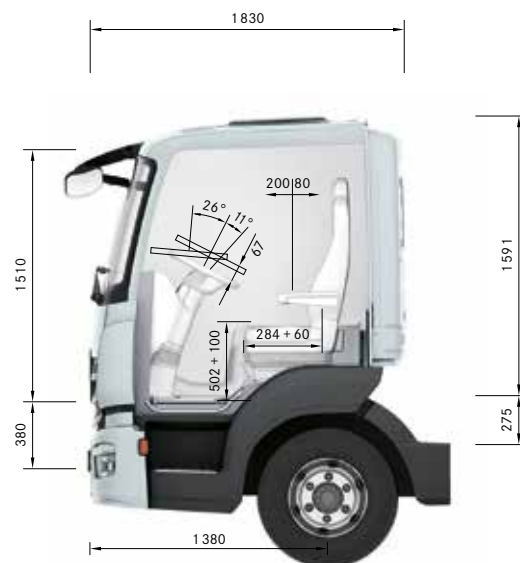

S-ohjaamo ClassicSpace, pidennetty



S-ohjaamo ClassicSpace, pidennetty



## L-ohjaamo

L-ohjaamo ClassicSpace

Ulkoleveys: 2 295 mm

Ulkopituus: 2 250 mm

Sisäleveys: 2 000 mm

Seisomakorkeus

istuinten edessä: 1 510 mm

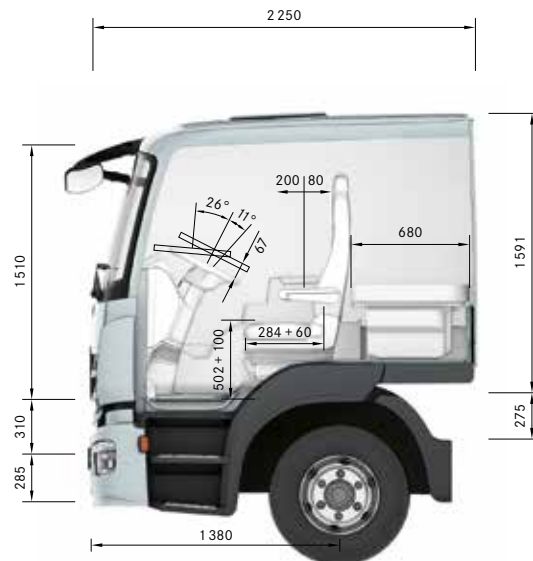

L-ohjaamo ClassicSpace

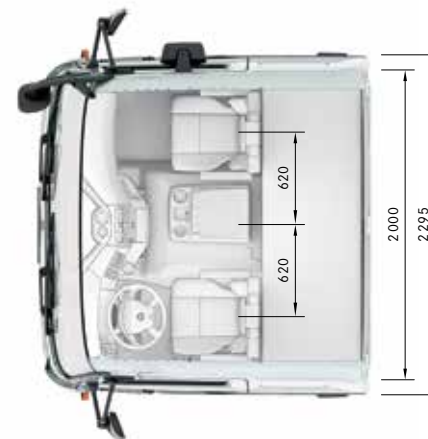

L-ohjaamo ClassicSpace

L-ohjaamo BigSpace

Ulkoleveys 2 295 mm

Ulkopituus: 2 250 mm

Sisäleveys: 2 000 mm

Seisomakorkeus

istuinten edessä: 1 910 mm

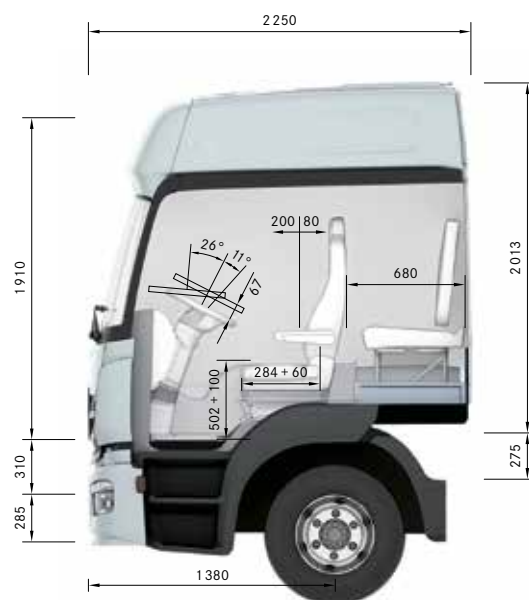

L-ohjaamo BigSpace



L-ohjaamo BigSpace

# Ategon malliyleiskatsaus.

Painoluokka	6,5	7,49	7,99	9,5	10,5	11,99 <sup>1)</sup>	13,5	15	6,5	7,49	7,99	9,5	10,5	11,99 <sup>1)</sup>	13,5	15
Akselit	4x2	4x2	4x2	4x2	4x2	4x2	4x2	4x2	4x2	4x2	4x2	4x2	4x2	4x2	4x2	4x2
Taka-akselin jousitus	Teräs	Teräs	Teräs	Teräs	Teräs	Teräs	Teräs	Teräs	Ilma	Ilma	Ilma	Ilma	Ilma	Ilma	Ilma	Ilma
<b>Moottorit</b>																
<b>OM 934</b>																
115 kW (156 hv)	•	•	•	•	•	• <sup>2)</sup>	-	-	•	•	•	•	•	• <sup>2)</sup>	-	-
130 kW (177 hv)	-	x	x	x	x	•	•	•	-	x	x	x	x	•	•	•
155 kW (211 hv)	-	x	x	x	x	x	x	x	-	x	x	x	x	x	x	x
170 kW (231 hv)	-	x	x	x	x	x	x	x	-	x	x	x	x	x	x	x
<b>OM 936</b>																
175 kW (238 hv)	-	-	x	x	x	x	x	x	-	-	x	x	x	x	x	x
200 kW (272 hv)	-	-	-	-	-	x <sup>3)</sup>	x	x	-	-	-	-	-	x <sup>3)</sup>	x	x
220 kW (299 hv)	-	-	-	-	-	x <sup>3)</sup>	x	x	-	-	-	-	-	x <sup>3)</sup>	x	x
<b>Akseliväli</b>																
3 020 mm	•	•	•	•	•	-	-	-	-	•	-	-	-	-	-	-
3 320 mm	x	x	x	x	x	-	-	-	-	x	-	-	-	-	-	-
3 560 mm	-	-	-	-	-	• <sup>3)</sup>	•	•	-	-	-	-	-	• <sup>3)</sup>	•	•
3 620 mm	x	x	x	x	x	x <sup>2)</sup>	-	-	•	x	•	•	•	x <sup>2)</sup>	-	-
4 160 mm	-	-	-	-	-	x <sup>3)</sup>	x	x	-	-	-	-	-	x <sup>3)</sup>	x	x
4 220 mm	x	x	x	x	x	x <sup>3)</sup>	-	-	x	x	x	x	x	x <sup>2)</sup>	-	-
4 760 mm	-	-	-	-	-	x <sup>3)</sup>	x	x	-	-	-	-	-	x <sup>3)</sup>	x	x
4 820 mm	-	x	x	x	x	x <sup>2)</sup>	-	-	-	x	x	x	x	x <sup>2)</sup>	-	-
5 360 mm	-	-	-	-	-	x <sup>3)</sup>	x	x	-	-	-	-	-	x <sup>3)</sup>	x	x
5 420 mm	-	-	-	-	-	x <sup>2)</sup>	-	-	-	-	-	-	-	x <sup>2)</sup>	-	-
5 960 mm	-	-	-	-	-	x <sup>3)</sup>	-	-	-	-	-	-	-	-	-	-
6 260 mm	-	-	-	-	-	x <sup>3)</sup>	x	-	-	-	-	-	-	-	-	-
<b>Ohjaamot</b>																
S-ohjaamo ClassicSpace	•	•	•	•	•	•	•	•	•	•	•	•	•	•	•	•
Pidennetty S-ohjaamo ClassicSpace	x	x	x	x	x	x	x	x	x	x	x	x	x	x	x	x
L-ohjaamo ClassicSpace	x	x	x	x	x	x	x	x	x	x	x	x	x	x	x	x
L-ohjaamo BigSpace	x	x	x	x	x	x	x	x	x	x	x	x	x	x	x	x

- vakiovaruste
- x lisävaruste
- ei saatavissa

<sup>1)</sup> Saatavissa myös matalarunkoisena ajoneuvona.

<sup>2)</sup> Saatavissa vain rakennetyypille matalalla rungolla.

<sup>3)</sup> Saatavissa vain rakennetyypille vakiorungolla.

# Moottoreiden tehotiedot.

OM 934 - 5,1 l

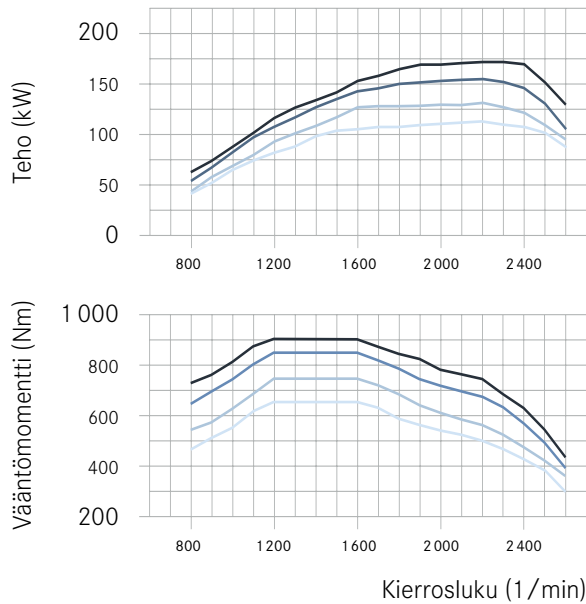

R4 5,1 litran iskutilavuus

kW (hv)	Nm
kierr. 2 200 1/min	kierr. 1 200-1 600 1/min
115 (156)	650
130 (177)	750
155 (211)	850
170 (231)	900

OM 936 - 7,7 l

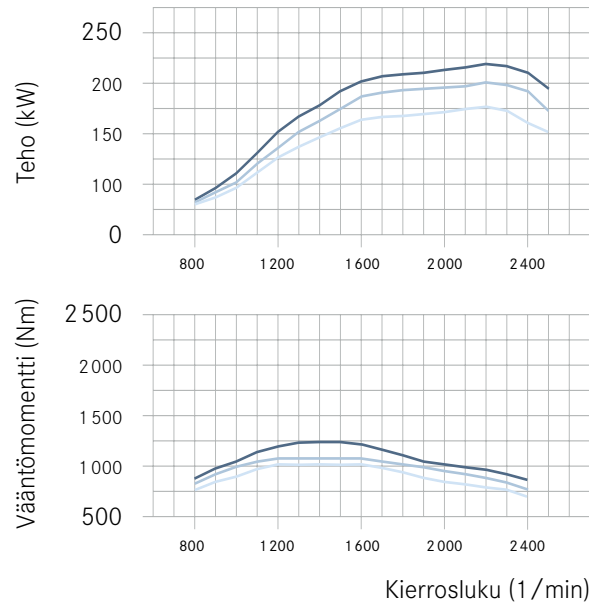

R6 7,7 litran iskutilavuus

kW (hv)	Nm
kierr. 2 200 1/min	kierr. 1 200-1 600 1/min
175 (238)	1 000
200 (272)	1 100
220 (299)	1 200

**Suurempi teho, suurempi vääntömomentti.** Kuusisylinteriset rivimoottorit muodostavat jopa **220 kW:n** (299 hv) teholla ja 1 200 Nm:n enimmäisvääntömomentillaan juuri käyttövaatimustesi mukaisen voiman.

**Pienempi iskutilavuus, suurempi teho.** Ategon nelisylinteriset rivimoottorit vakuuttavat suorituskyvyllään, joka oli ennen kuusisylinteristen moottoreiden yksinoikeus.

# RoadStars: Koti kaikille, jotka ovat tien päällä kotonaan.

**RoadStars.** RoadStars on Mercedes-Benzin interaktiivinen kommunikaatioportaali kuljettajille, yrityksille ja kuorma-autoista kiinnostuneille – myös sinä voit tulla mukaan RoadStars-yhteisön aktiiviseksi jäseneksi. Käyttäjiksi kirjautuneet henkilöt saavat säännöllisesti uusimmat tiedot ja voivat toimia aktiivisina ryhmän jäseninä: he voivat esimerkiksi esittää kommentteja, ladata portaaliin kuvia,

chattailla tai jakaa sisältöjä. Jäsenenä voit lisäksi hyötyä Mercedes-Benz Trucksin hienoista tapahtumista, tarjouksista ja elämyksistä. Voit käyttää älypuhelin, tablettiä, kannettavaa tietokonetta tai desktop-tietokonetta – internetyhteys riittää, ja RoadStars on aina ja kaikkialla valmiina sinua varten. Tule mukaan ja ryhdy oikeaksi RoadStariksi: [www.roadstars.mercedes-benz.com](http://www.roadstars.mercedes-benz.com)



## NEUESTE ARTIKEL



**Ausbildung zur Fahrerin: Lena Evers transportiert coole Autos durch ganz Deutschland.**

REPORTAGE



**Der „White Angel“ von Zaninelli.**

REPORTAGE



**RoadStars stellt vor: Bart Driesen und sein Mercedes-Benz Actros 2544.**

ROADSTARS STELLT VOR



**Andreas Cornelsen fährt leckere Fracht.**

REPORTAGE



**RoadStars stellt vor: Dirk Röllig und sein „Blue Rock“.**

ROADSTARS STELLT VOR



**Show Trucks aus Finnland.**

ACTROS



**Heavy Rotation: Wie Florian Kirschbaum vom Helikopter aus den Wald rettet.**

REPORTAGE



**Arocs 2658 mit Turbo-Retarder-Kupplung bei Scholpp Kran & Transport.**

WIRTSCHAFT UND FINANZEN

[RoadStars lähietäisyydeltä](#). Katso joka viikko kaikkein uusimmat RoadStars-päivitykset - interaktiivisesta Mercedes-Benz Trucks -portaalista. Uusimpien kohokohtien ja ajankohtaisten artikkelien lisäksi sinua odottavat aina jännittävät ja hauskat kampanjat, joihin voit osallistua ja joista voit voittaa.

**Tämän esitteen tiedot:** Tuotteeseen on voinut tulla muutoksia tämän esitteen julkaisupäivän 30.11.2018 jälkeen. Pidätämme itsellemme oikeuden rakenteellisiin ja muotoon liittyviin muutoksiin, värien muutoksiin sekä toimitussisältöjen muutoksiin toimitusajan sisällä sikäli kuin muutosten ja poikkeamien voidaan katsoa olevan asiakkaan kannalta kohtuullisia. Mikäli myyjä tai valmistaja käyttää tilauksen tai tilatun tuotteen merkitsemiseen merkkejä tai numeroita, pelkästään niiden perusteella ei voi esittää oikeudellisia vaatimuksia. Kuvat ja kuvaukset voivat sisältää myös tarvikkeita ja lisävarusteita, jotka eivät kuulu vakiotoimitukseen. Väripoikkeamat ovat painoteknisistä syistä mahdollisia. Esitteen kuvat ovat vain esimerkkejä eikä niistä välttämättä ole nähtävissä alkuperäisten autojen todelliset varusteet. Alkuperäisten autojen ulkonäkö saattaa poiketa esitteen kuvista. Oikeus muutoksiin pidätetään. Tähän julkaisuun voi sisältyä myös malleja ja huoltopalveluja, joita ei ole lainkaan tarjolla tietyissä maissa. Tämä esite on tarkoitettu kansainväliseen levitykseen. Lausumat esitteessä mainituista laillisista, oikeudellisista ja verotuksellisista sääöksistä ja niiden vaikutuksista ovat voimassa vain Saksan liittotasavallassa esitteen julkaisuajankohtana. Selvitä sen vuoksi omassa maassasi voimassa olevat määräykset ja niiden vaikutukset sekä niiden senhetkinen tila ottamalla yhteyttä paikalliseen Mercedes-Benz-kuorma-autojen jälleenmyyjään.

[www.mercedes-benz-trucks.com](http://www.mercedes-benz-trucks.com)